



XLight

СВЕТОДИОДНЫЕ КОМПОНЕНТЫ

каталог
продукции
v.1

О КОМПАНИИ

Компания ООО «Икслайт» (XLight®) занимается реализацией широкого спектра светотехнических проектов на основе светодиодных источников света. Мы решаем целый комплекс задач, начиная с разработки проектов освещения и осветительных приборов и заканчивая производством и поставкой осветительного оборудования.

Высокая эффективность решений XLight® достигается за счет профессионального подхода к проектированию и разработке, применения наиболее современных и эффективных компонентов, постоянной работы по расширению ассортимента продукции в соответствии с запросами заказчиков.

Светотехнические решения XLight® применяются в проектах разного масштаба, сложности и назначения: от архитектурно-художественной и декоративной подсветки до промышленного и уличного освещения.

Наши решения отличает экономичность и высокая эксплуатационная надежность.

В 2008 году компания XLight® получила официальный статус Cree LED Solution Provider и широко использует мощные светодиоды Cree® в своей продукции.

Компоненты XLight® предназначены для моделирования светотехнических устройств на основе мощных светодиодов Cree XLamp® или для отдельного использования.

ОГЛАВЛЕНИЕ

СВЕТОДИОДНЫЕ КЛАСТЕРЫ

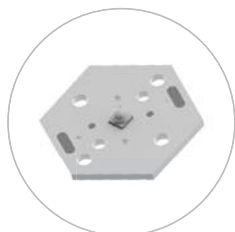

XLD-AC1X01-01
/ 04 /



XLD-AC1X01-11
/ 05 /



XLD-AC1X01-MX-11
/ 06 /

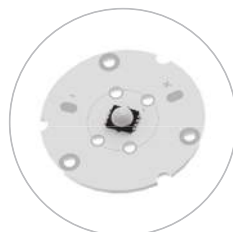

XLD-AC1X01-MCE-01
/ 07 /

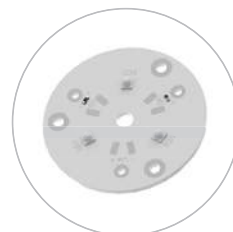

XLD-AC1X03-01
/ 08 /

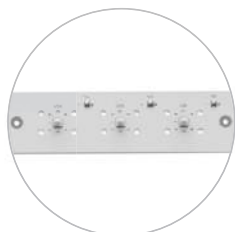

XLD-AL1X06
/ 09 /

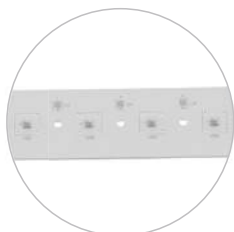

XLD-AL1X09
/ 10 /



XLD-AL1X12
/ 11 /

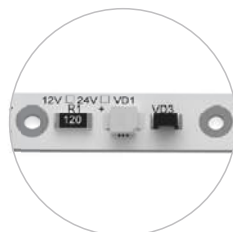

XLD-LINE2
/ 12 /

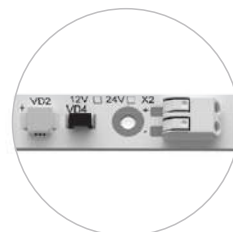

XLD-LINE5
/ 13 /

СВЕТОДИОДНЫЕ ДРАЙВЕРЫ



СД-драйверы Xlight
/ 16 /



СД-драйверы Inventronics
/ 27 /





СВЕТОДИОДНЫЕ КЛАСТЕРЫ

XLD-AC1X01-01	04
XLD-AC1X01-11	05
XLD-AC1X01-MX-11	06
XLD-AC1X01-MCE-01	07
XLD-AC1X03-01	08
XLD-AL1X06	09
XLD-AL1X09	10
XLD-AL1X12	11
XLD-LINE2	12
XLD-LINE5	13

СВЕТОДИОДНЫЕ КЛАСТЕРЫ

XLD-AC1X01-01

Светодиодный кластер XLD-AC1X01-01 представляет собой шестиугольную печатную плату на алюминиевом основании с одним установленным светодиодом CREE XLamp™.

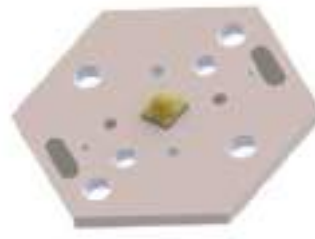

ТЕХНИЧЕСКИЕ ХАРАКТЕРИСТИКИ

Наименование изделия	Тип светодиода	Цвет	Мощность, не более*, Вт	Световой поток*, лм
XLD-AC1X01-XTE-01-WHC	XT-E	WHC (~6000K)	1,2	114
XLD-AC1X01-XTE-01-WHS	XT-E	WHS (~4500K)	1,2	122
XLD-AC1X01-XTE-01-WHW	XT-E	WHW (~3000K)	1,2	100
XLD-AC1X01-XPC-01-RED	XP-C	RED (Красный)	0,8	45,7
XLD-AC1X01-XPC-01-AMB	XP-C	AMB (Янтарный)	0,8	45,7
XLD-AC1X01-XPC-01-GRN	XP-C	GRN (Зеленый)	1,2	62
XLD-AC1X01-XPC-01-BLU	XP-C	BLU (Синий)	1,2	23,5

*При питании током 350 мА

ОБЛАСТИ ПРИМЕНЕНИЯ

- Портативное осветительное оборудование
- Освещение витрин
- Освещение рабочих мест
- Декоративная подсветка
- Макетирование осветительных приборов

ЭКСПЛУАТАЦИОННЫЕ ХАРАКТЕРИСТИКИ

- Рассеиваемая тепловая мощность не более 1,2 Вт без применения элементов охлаждения
- Возможность питания кластера током до 1,5 А при использовании алюминиевых радиаторов для светодиодов XT-E и до 0,5 А для светодиодов XP-C
- Возможность использования кластера в составе матриц
- Подключение осуществляется пайкой к контактным площадкам
- Печатная плата рассчитана на установку одного светодиода CREE XLamp™
- Кластер адаптирован к применению вторичной оптики Ledil или Carclo для единичного светодиода CREE XLamp™
- Возможна установка других типов светодиодов того же форм-фактора

ГАБАРИТНЫЙ ЧЕРТЕЖ

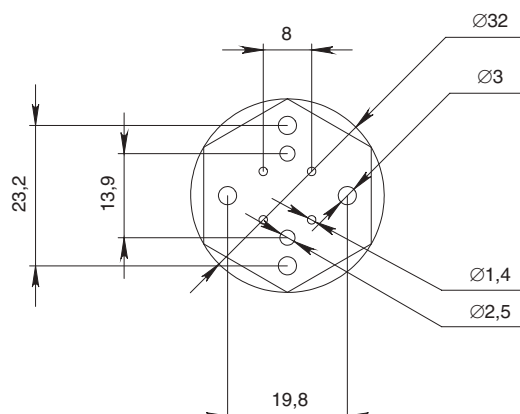

СВЕТОДИОДНЫЕ КЛАСТЕРЫ

XLD-AC1X01-11

Светодиодный кластер XLD-AC1X01-11 представляет собой шестистороннюю печатную плату типа «звезда» на алюминиевом основании с одним установленным светодиодом CREE XLamp™.

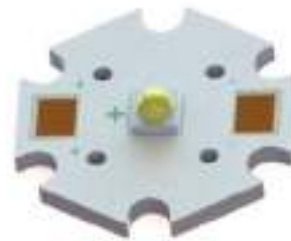

ТЕХНИЧЕСКИЕ ХАРАКТЕРИСТИКИ

Наименование изделия	Тип светодиода	Цвет	Мощность, не более*, Вт	Световой поток*, лм
XLD-AC1X01-XTE-11-WHC	XT-E	WHC (~6000K)	1,2	114
XLD-AC1X01-XTE-11-WHS	XT-E	WHS (~4500K)	1,2	122
XLD-AC1X01-XTE-11-WhW	XT-E	WhW (~3000K)	1,2	100
XLD-AC1X01-XP-C-11-RED	XP-C	RED (Красный)	0,8	45,7
XLD-AC1X01-XP-C-11-AMB	XP-C	AMB (Янтарный)	0,8	45,7
XLD-AC1X01-XP-C-11-GRN	XP-C	GRN (Зеленый)	1,2	62
XLD-AC1X01-XP-C-11-BLU	XP-C	BLU (Синий)	1,2	23,5

*При питании током 350 мА

ОБЛАСТИ ПРИМЕНЕНИЯ

- Портативное осветительное оборудование
- Освещение витрин
- Освещение рабочих мест
- Декоративная подсветка
- Макетирование осветительных приборов

ЭКСПЛУАТАЦИОННЫЕ ХАРАКТЕРИСТИКИ

- Рассеиваемая тепловая мощность не более 1,2 Вт без применения элементов охлаждения
- Возможность питания кластера током до 1,5 А при использовании алюминиевых радиаторов для светодиодов XT-E и до 0,5 А для светодиодов XP-C
- Возможность использования кластера в составе матриц
- Подключение осуществляется пайкой к контактным площадкам
- Печатная плата рассчитана на установку одного светодиода CREE XLamp™
- Возможна установка других типов светодиодов того же форм-фактора

ГАБАРИТНЫЙ ЧЕРТЕЖ

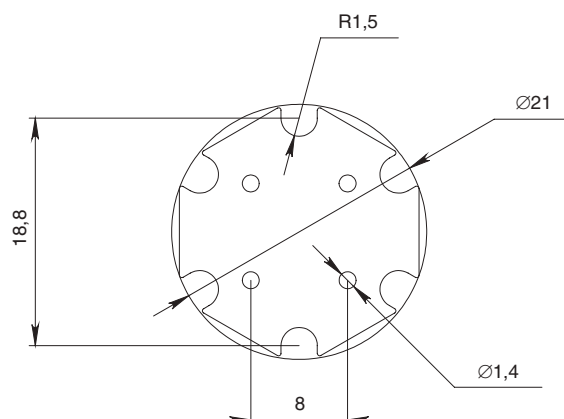

СВЕТОДИОДНЫЕ КЛАСТЕРЫ

XLD-AC1X01-MX-11

Светодиодный кластер XLD-AC1X01-MX-11 представляет собой шестистороннюю печатную плату типа «звезда» на алюминиевом основании с одним установленным светодиодом CREE XLamp™.

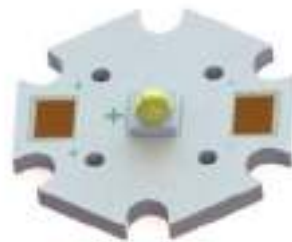

ТЕХНИЧЕСКИЕ ХАРАКТЕРИСТИКИ

Наименование изделия	Тип светодиода	Цвет	Мощность, не более*, Вт	Световой поток*, лм
XLD-AC1X01-MX3-11-WHC	MX-3S	WHC (~6000K)	1,4	100
XLD-AC1X01-MX3-11-WHS	MX-3S	WHS (~4500K)	1,4	95
XLD-AC1X01-MX3-11-WHW	MX-3S	WHW (~3000K)	1,4	90
XLD-AC1X01-MX6-11-WHC	MX-6S	WHC (~6000K)	1,4	100
XLD-AC1X01-MX6-11-WHS	MX-6S	WHS (~4500K)	1,4	95
XLD-AC1X01-MX6-11-WHW	MX-6S	WHW (~3000K)	1,4	90

*При питании напряжением 12 В для MX-3S и 24 В для MX-6S

ОБЛАСТИ ПРИМЕНЕНИЯ

- Портативное осветительное оборудование
- Освещение витрин
- Освещение рабочих мест
- Декоративная подсветка
- Макетирование осветительных приборов

ЭКСПЛУАТАЦИОННЫЕ ХАРАКТЕРИСТИКИ

- Рассеиваемая тепловая мощность не более 1,4 Вт без применения элементов охлаждения
- Возможность использования кластера в составе матриц
- Подключение осуществляется пайкой к контактным площадкам
- Питание постоянным напряжением 12 В для MX-3S и 24 В для MX-6S
- Печатная плата рассчитана на установку одного светодиода CREE XLamp™
- Возможна установка других типов светодиодов того же форм-фактора

ГАБАРИТНЫЙ ЧЕРТЕЖ

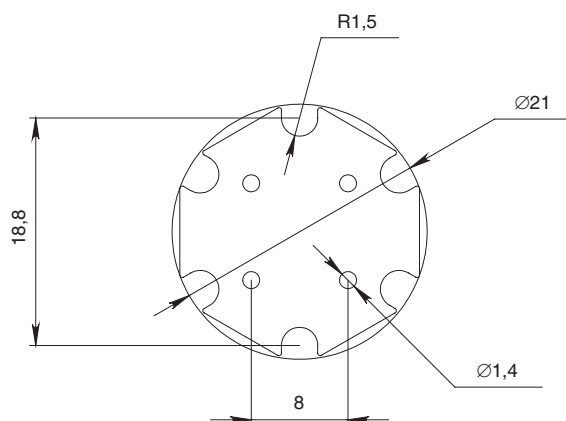

СВЕТОДИОДНЫЕ КЛАСТЕРЫ

XLD-AC1X01-MCE-01

Светодиодный кластер XLD-AC1X01-MCE-01 представляет собой круглую печатную плату на алюминиевом основании с одним четырехкристалльным светодиодом CREE XLamp™.



ТЕХНИЧЕСКИЕ ХАРАКТЕРИСТИКИ

Наименование изделия*	Тип светодиода	Цвет	Мощность, не более**, Вт	Световой поток**, лм
XLD-AC1X01-MCE-SC-01-WHC	MCE	WHC (~6000K)	1,2	430
XLD-AC1X01-MCE-SC-01-WHS	MCE	WHS (~4500K)	1,2	370
XLD-AC1X01-MCE-SC-01-WHW	MCE	WHW (~3000K)	1,2	320
XLD-AC1X01-MCE-IC-01-WHC	MCE	WHC (~6000K)	1,2	430
XLD-AC1X01-MCE-IC-01-WHS	MCE	WHS (~4500K)	1,2	370
XLD-AC1X01-MCE-IC-01-WHW	MCE	WHW (~3000K)	1,2	320

*SC – последовательное соединение кристаллов, IC – независимое подключение кристаллов

**При питании током 350 мА

ОБЛАСТИ ПРИМЕНЕНИЯ

- Портативное осветительное оборудование
- Освещение витрин
- Освещение рабочих мест
- Декоративная подсветка
- Макетирование осветительных приборов

ЭКСПЛУАТАЦИОННЫЕ ХАРАКТЕРИСТИКИ

- Рассеиваемая тепловая мощность не более 1,2 Вт без применения элементов охлаждения
- Возможность питания кластера током до 0,7 А при использовании алюминиевых радиаторов (для одного кристалла)
- Возможность использования кластера в составе матриц
- Подключение осуществляется пайкой к контактным площадкам
- Печатная плата рассчитана на установку одного светодиода CREE XLamp™
- Кластер адаптирован к применению вторичной оптики Ledil или Carlo для единичного светодиода CREE XLamp™
- Возможна установка других типов светодиодов того же форм-фактора

ГАБАРИТНЫЙ ЧЕРТЕЖ

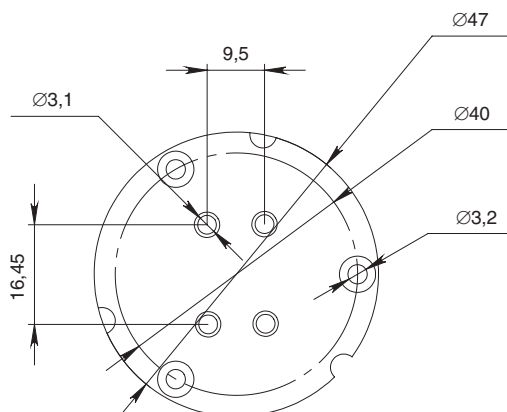

СВЕТОДИОДНЫЕ КЛАСТЕРЫ

XLD-AC1X03-01

Светодиодный кластер XLD-AC1X03-01 представляет собой круглую печатную плату на алюминиевом основании с тремя установленными светодиодами CREE XLamp™.



ТЕХНИЧЕСКИЕ ХАРАКТЕРИСТИКИ

Наименование изделия	Тип светодиода	Цвет	Мощность, не более*, Вт	Световой поток*, лм
XLD-AC1X03-XTE-01-WHC	XT-E	WHC (~6000K)	3,5	342
XLD-AC1X03-XTE-01-WHS	XT-E	WHS (~4500K)	3,5	366
XLD-AC1X03-XTE-01-WHW	XT-E	WHW (~3000K)	3,5	300
XLD-AC1X03-XPC-01-RED	XP-C	RED (Красный)	2,5	137,1
XLD-AC1X03-XPC-01-AMB	XP-C	AMB (Янтарный)	2,5	137,1
XLD-AC1X03-XPC-01-GRN	XP-C	GRN (Зеленый)	3,5	186
XLD-AC1X03-XPC-01-BLU	XP-C	BLU (Синий)	3,5	70,5
XLD-AC1X03-XPC-01-RGB	XP-C	RGB	3,5	139,3

*При питании током 350 мА

ОБЛАСТИ ПРИМЕНЕНИЯ

- Портативное осветительное оборудование
- Освещение витрин
- Освещение рабочих мест
- Декоративная подсветка
- Макетирование осветительных приборов

ЭКСПЛУАТАЦИОННЫЕ ХАРАКТЕРИСТИКИ

- Рассеиваемая тепловая мощность не более 3,5 Вт без применения элементов охлаждения
- Возможность питания кластера током до 1,5 А при использовании алюминиевых радиаторов для светодиодов XT-E и до 0,5 А для светодиодов XP-C
- Возможность использования кластера в составе матриц
- Подключение осуществляется пайкой к контактным площадкам
- Печатная плата рассчитана на установку трех светодиодов CREE XLamp™
- Кластер адаптирован к применению вторичной оптики Ledil или Carclo для трех светодиодов CREE XLamp
- Возможна установка других типов светодиодов того же форм-фактора

ГАБАРИТНЫЙ ЧЕРТЕЖ

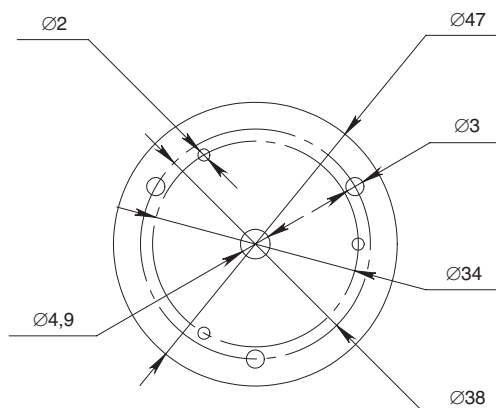

СВЕТОДИОДНЫЕ КЛАСТЕРЫ

XLD-AL1X06

Светодиодный кластер XLD-AL1X06 представляет собой прямоугольную печатную плату на алюминиевом основании с шестью установленными светодиодами CREE XLamp™.



ТЕХНИЧЕСКИЕ ХАРАКТЕРИСТИКИ

Наименование изделия	Тип светодиода	Цвет	Мощность, не более*, Вт	Световой поток*, лм
XLD-AL1X06-XTE-WHC	XT-E	WHC (~6000K)	7,5	684
XLD-AL1X06-XTE-WHS	XT-E	WHS (~4500K)	7,5	732
XLD-AL1X06-XTE-WHW	XT-E	WHW (~3000K)	7,5	600
XLD-AL1X06-XPC-RED	XP-C	RED (Красный)	5	274,2
XLD-AL1X06-XPC-AMB	XP-C	AMB (Янтарный)	5	274,2
XLD-AL1X06-XPC-GRN	XP-C	GRN (Зеленый)	7,5	372
XLD-AL1X06-XPC-BLU	XP-C	BLU (Синий)	7,5	141

*При питании током 350 мА

ОБЛАСТИ ПРИМЕНЕНИЯ

- Портативное осветительное оборудование
- Освещение витрин
- Освещение рабочих мест
- Декоративная подсветка

ЭКСПЛУАТАЦИОННЫЕ ХАРАКТЕРИСТИКИ

- Рассеиваемая тепловая мощность не более 7,5 Вт без применения элементов охлаждения
- Возможность питания кластера током до 1,5 А при использовании алюминиевых радиаторов для светодиодов XT-E и до 0,5 А для светодиодов XP-C
- Возможность использования кластера в составе матриц
- Подключение осуществляется пайкой к контактным площадкам
- Печатная плата рассчитана на установку шести светодиодов CREE XLamp™
- Кластер адаптирован к применению вторичной оптики Ledil или Carclo для единичного светодиода CREE XLamp™
- Возможна установка других типов светодиодов того же форм-фактора

ГАБАРИТНЫЙ ЧЕРТЕЖ

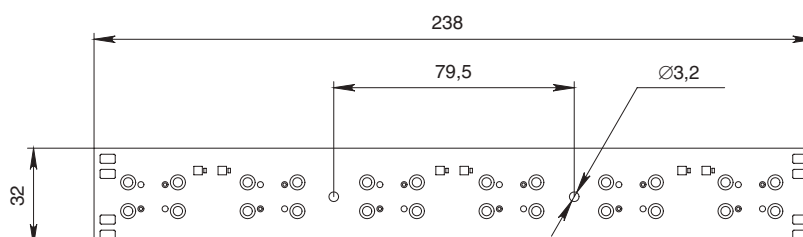

СВЕТОДИОДНЫЕ КЛАСТЕРЫ

XLD-AL1X09

Светодиодный кластер XLD-AL1X09 представляет собой прямоугольную печатную плату на алюминиевом основании с девятью установленными светодиодами CREE XLamp™.



ТЕХНИЧЕСКИЕ ХАРАКТЕРИСТИКИ

Наименование изделия	Тип светодиода	Цвет	Мощность, не более*, Вт	Световой поток*, лм
XLD-AL1X09-XTE-WHC	XT-E	WHC (~6000K)	11	1026
XLD-AL1X09-XTE-WHS	XT-E	WHS (~4500K)	11	1098
XLD-AL1X09-XTE-WhW	XT-E	WhW (~3000K)	11	900
XLD-AL1X09-XPC-RED	XP-C	RED (Красный)	7,5	411,3
XLD-AL1X09-XPC-AMB	XP-C	AMB (Янтарный)	7,5	411,3
XLD-AL1X09-XPC-GRN	XP-C	GRN (Зеленый)	11	558
XLD-AL1X09-XPC-BLU	XP-C	BLU (Синий)	11	227,7

*При питании током 350 мА

ОБЛАСТИ ПРИМЕНЕНИЯ

- Портативное осветительное оборудование
- Освещение витрин
- Освещение рабочих мест
- Декоративная подсветка

ЭКСПЛУАТАЦИОННЫЕ ХАРАКТЕРИСТИКИ

- Рассеиваемая тепловая мощность не более 11 Вт без применения элементов охлаждения
- Возможность питания кластера током до 1,5 А при использовании алюминиевых радиаторов для светодиодов XT-E и до 0,5 А для светодиодов XP-C
- Возможность использования кластера в составе матриц
- Подключение осуществляется пайкой к контактным площадкам
- Печатная плата рассчитана на установку девяти светодиодов CREE XLamp™
- Кластер адаптирован к применению вторичной оптики Ledil или Carclo для единичного светодиода CREE XLamp™
- Возможна установка других типов светодиодов того же форм-фактора

ГАБАРИТНЫЙ ЧЕРТЕЖ

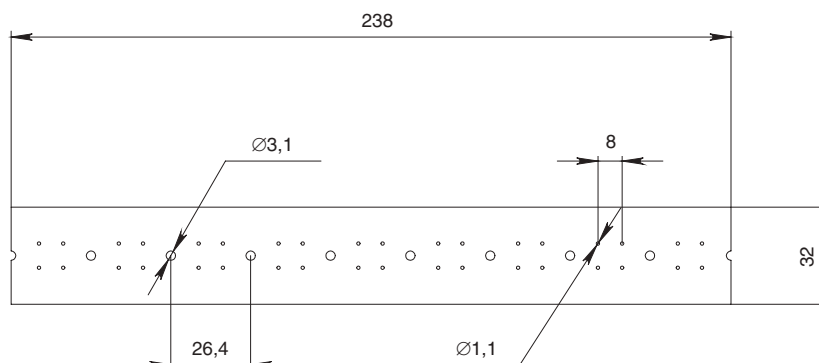

СВЕТОДИОДНЫЕ КЛАСТЕРЫ

XLD-AL1X12

Светодиодный кластер XLD-AL1X12 представляет собой прямоугольную печатную плату на алюминиевом основании с двенадцатью установленными светодиодами CREE XLamp™.



ТЕХНИЧЕСКИЕ ХАРАКТЕРИСТИКИ

Наименование изделия	Тип светодиода	Цвет	Мощность, не более*, Вт	Световой поток*, лм
XLD-AL1X12-XTE-WHC	XT-E	WHC (~6000K)	14,5	1368
XLD-AL1X12-XTE-WHS	XT-E	WHS (~4500K)	14,5	1464
XLD-AL1X12-XTE-WHW	XT-E	WHW (~3000K)	14,5	1200
XLD-AL1X12-XPC-RED	XP-C	RED (Красный)	10	548,4
XLD-AL1X12-XPC-AMB	XP-C	AMB (Янтарный)	10	548,4
XLD-AL1X12-XPC-GRN	XP-C	GRN (Зеленый)	14,5	744
XLD-AL1X12-XPC-BLU	XP-C	BLU (Синий)	14,5	303,6

*При питании током 350 мА

ОБЛАСТИ ПРИМЕНЕНИЯ

- Портативное осветительное оборудование
- Освещение витрин
- Освещение рабочих мест
- Декоративная подсветка

ЭКСПЛУАТАЦИОННЫЕ ХАРАКТЕРИСТИКИ

- Рассеиваемая тепловая мощность не более 14,5 Вт без применения элементов охлаждения
- Возможность питания кластера током до 1,5 А при использовании алюминиевых радиаторов для светодиодов XT-E и до 0,5 А для светодиодов XP-C
- Возможность использования кластера в составе матриц
- Подключение осуществляется пайкой к контактным площадкам
- Печатная плата рассчитана на установку двенадцати светодиодов CREE XLamp™
- Кластер адаптирован к применению вторичной оптики Ledil или Carclo для единичного светодиода CREE XLamp™
- Возможна установка других типов светодиодов того же форм-фактора

ГАБАРИТНЫЙ ЧЕРТЕЖ

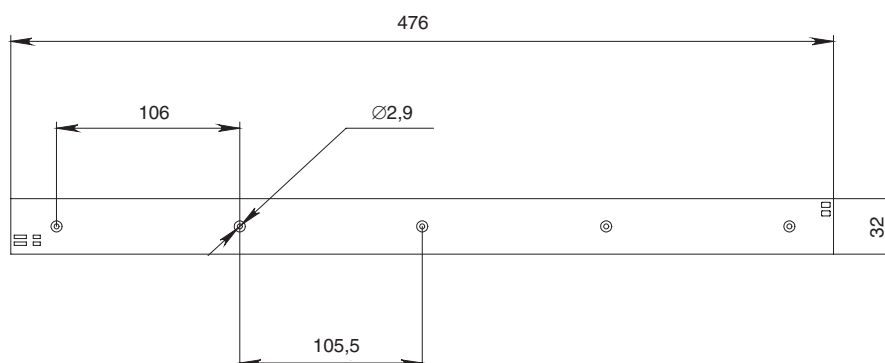

СВЕТОДИОДНЫЕ КЛАСТЕРЫ

XLD-LINE2

Светодиодный кластер XLD-LINE2 представляет собой прямоугольную печатную плату на алюминиевом основании с двумя установленными светодиодами CREE XLamp™.



ТЕХНИЧЕСКИЕ ХАРАКТЕРИСТИКИ

Наименование изделия	Тип светодиода	Цвет	Мощность, не более*, Вт	Световой поток, лм*
XLD-LINE2-12V-WHC	MX-3S	WHC (~6000K)	2,8	228
XLD-LINE2-12V-WHS	MX-3S	WHS (~4500K)	2,8	214
XLD-LINE2-12V-WHW	MX-3S	WHW (~3000K)	2,8	200
XLD-LINE2-24V-WHC	MX-6S	WHC (~6000K)	2,8	228
XLD-LINE2-24V-WHS	MX-6S	WHS (~4500K)	2,8	214
XLD-LINE2-24V-WHW	MX-6S	WHW (~3000K)	2,8	200

*При питании напряжением 12 В для MX-3S и 24 В для MX-6S

ОБЛАСТИ ПРИМЕНЕНИЯ

- Портативное осветительное оборудование
- Освещение витрин
- Декоративная подсветка

ЭКСПЛУАТАЦИОННЫЕ ХАРАКТЕРИСТИКИ

- Рассеиваемая тепловая мощность не более 2,8 Вт без применения элементов охлаждения
- Возможность использования кластера в составе матриц
- Подключение осуществляется пайкой к контактным площадкам
- Питание постоянным напряжением 12 В для MX-3S и 24 В для MX-6S
- Печатная плата рассчитана на установку двух светодиодов CREE XLamp™
- Кластер адаптирован к применению вторичной оптики Ledil или Carclo для единичного светодиода CREE XLamp™

ГАБАРИТНЫЙ ЧЕРТЕЖ

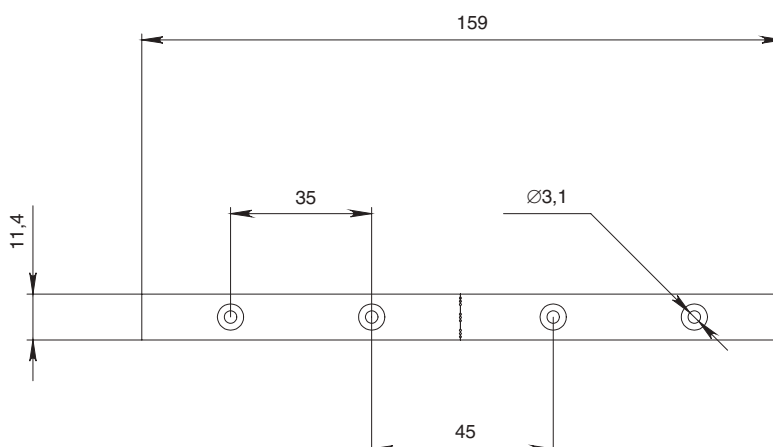

СВЕТОДИОДНЫЕ КЛАСТЕРЫ

XLD-LINE5

Светодиодный кластер XLD-LINE5 представляет собой прямоугольную печатную плату на алюминиевом основании с пятью установленными светодиодами CREE XLamp™.



ТЕХНИЧЕСКИЕ ХАРАКТЕРИСТИКИ

Наименование изделия	Тип светодиода	Цвет	Мощность, не более*, Вт	Световой поток*, лм
XLD-LINE5-12V-WHC	MX-3S	WHC (~6000K)	7	570
XLD-LINE5-12V-WHS	MX-3S	WHS (~4500K)	7	535
XLD-LINE5-12V-WHW	MX-3S	WHW (~3000K)	7	500
XLD-LINE5-24V-WHC	MX-6S	WHC (~6000K)	7	570
XLD-LINE5-24V-WHS	MX-6S	WHS (~4500K)	7	535
XLD-LINE5-24V-WHW	MX-6S	WHW (~3000K)	7	500

*При питании напряжением 12 В для MX-3S и 24 В для MX-6S

ОБЛАСТИ ПРИМЕНЕНИЯ

- Портативное осветительное оборудование
- Освещение витрин
- Декоративная подсветка

ЭКСПЛУАТАЦИОННЫЕ ХАРАКТЕРИСТИКИ

- Рассеиваемая тепловая мощность не более 7 Вт без применения элементов охлаждения
- Возможность использования кластера в составе матриц
- Подключение осуществляется пайкой к контактным площадкам
- Питание постоянным напряжением 12 В для MX-3S и 24 В для MX-6S
- Печатная плата рассчитана на установку пяти светодиодов CREE XLamp™
- Кластер адаптирован к применению вторичной оптики Ledil или Carclo для единичного светодиода CREE XLamp™
- Возможна установка других типов светодиодов того же форм-фактора

ГАБАРИТНЫЙ ЧЕРТЕЖ

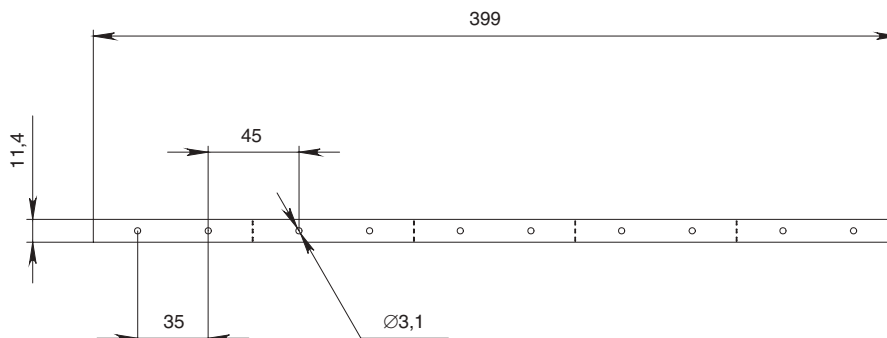



СВЕТОДИОДНЫЕ ДРАЙВЕРЫ

СД-ДРАЙВЕРЫ XLIGHT

- со стабилизацией по току 16
- со стабилизацией по напряжению 23

СД-ДРАЙВЕРЫ INVENTRONICS

- со стабилизацией по току 27
- со стабилизацией по напряжению 32

СВЕТОДИОДНЫЕ ДРАЙВЕРЫ XLIGHT СО СТАБИЛИЗАЦИЕЙ ПО ТОКУ



ТЕХНИЧЕСКИЕ ХАРАКТЕРИСТИКИ

XLD-PS	-	230	XXX	IP	-	30W
Источник питания XLight		Входное напряжение, В	Выходной ток, А	Серия		Выходная мощность, Вт
			035=350 мА 050=525 мА 070=700 мА 105=1050 мА			

ОБЛАСТИ ПРИМЕНЕНИЯ

- Общее освещение помещений
- Осветительное оборудование
- Освещение витрин
- Освещение рабочих мест
- Уличное и промышленное освещение
- Декоративная подсветка

ЭКСПЛУАТАЦИОННЫЕ ХАРАКТЕРИСТИКИ

- Входное напряжение ~220 В AC
- Стабилизация по выходному току
- Выходной ток: 350, 525, 700, 1050 мА
- Возможность добавления опции диммирования по протоколу 1..10

ВНИМАНИЕ

Включение драйвера без нагрузки запрещено. Подключение нагрузки (кластера) к драйверу следует производить только при отключенной сети 220 В. В противном случае возможен выход из строя кластера и/или драйвера.

XLD-PS-230xxxIP-10W

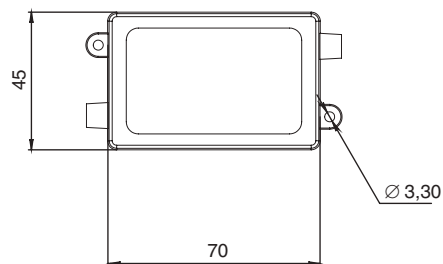

НОМЕНКЛАТУРА ИЗДЕЛИЙ

Наименование изделия*	Входное напряжение, В	Выходной ток, mA	Выходное напряжение, В	Выходная мощность, Вт	Степень защиты	Температура эксплуатации, °C	Габаритные размеры (Д×Ш×В), мм
XLD-PS-230035IP-10W	230±10%	350	10–30	10	IP65	–20...+60	70×45×29
XLD-PS-230052IP-10W		525	10–20				
XLD-PS-230070IP-10W		700	3–12				
XLD-PS-230105IP-10W		1050	3–9				

XLD-PS-230xxxIP-13W

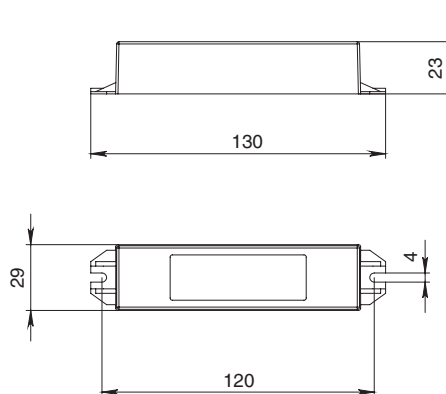

НОМЕНКЛАТУРА ИЗДЕЛИЙ

Наименование изделия*	Входное напряжение, В	Выходной ток, mA	Выходное напряжение, В	Выходная мощность, Вт	Степень защиты	Температура эксплуатации, °C	Габаритные размеры (Д×Ш×В), мм
XLD-PS-230035IP-13W	230±10%	350	26–42	13	IP40	–20...+60	130×29×23
XLD-PS-230052IP-13W		525	10–25				
XLD-PS-230070IP-13W		700	3–15				
XLD-PS-230105IP-13W		1050	3–12				

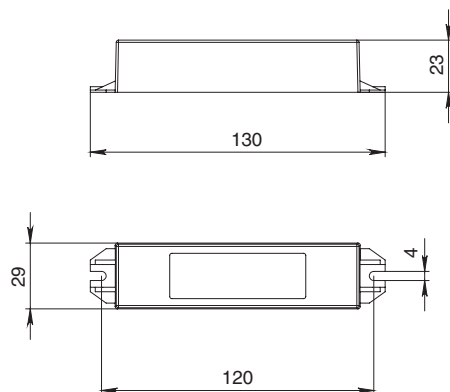
XLD-PS-230xxxIP-20W**НОМЕНКЛАТУРА ИЗДЕЛИЙ**

Наименование изделия	Входное напряжение, В	Выходной ток, мА	Выходное напряжение, В	Выходная мощность, Вт	Степень защиты	Температура эксплуатации, °С	Габаритные размеры (Д×Ш×В), мм
XLD-PS-230035IP-20W	230±10%	350	30–60	20	IP40	–20...+60	130×29×23
XLD-PS-230052IP-20W		525	26–42				
XLD-PS-230070IP-20W		700	10–25				
XLD-PS-230105IP-20W		1050	3–18				

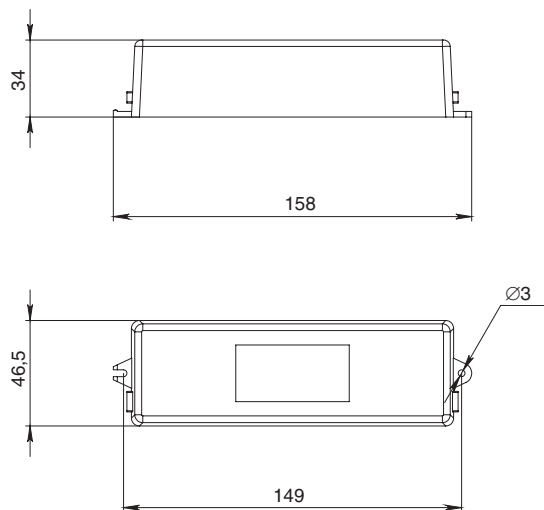
XLD-PS-230xxxIP-25W**НОМЕНКЛАТУРА ИЗДЕЛИЙ**

Наименование изделия	Входное напряжение, В	Выходной ток, мА	Выходное напряжение, В	Выходная мощность, Вт	Степень защиты	Температура эксплуатации, °С	Габаритные размеры (Д×Ш×В), мм
XLD-PS-230035IP-25W	230±10%	350	40–70	25	IP40	–20...+60	158×46,5×34
XLD-PS-230052IP-25W		525	26–50				
XLD-PS-230070IP-25W		700	26–42				
XLD-PS-230105IP-25W		1050	10–25				

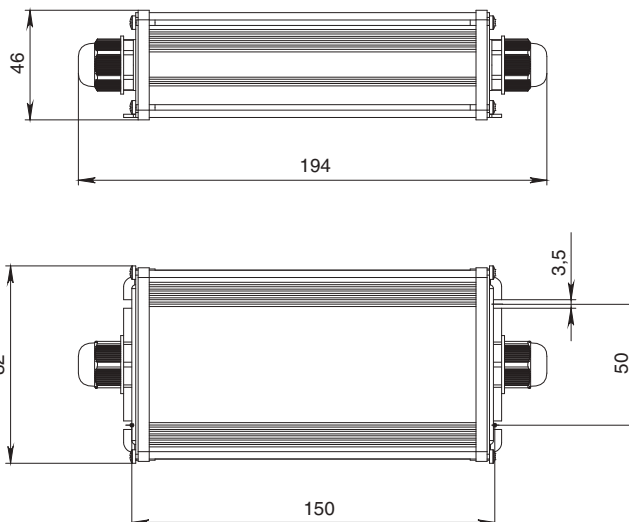
XLD-PS-230xxxIP-2x25W**НОМЕНКЛАТУРА ИЗДЕЛИЙ**

Наименование изделия	Входное напряжение, В	Выходной ток, мА	Выходное напряжение, В	Выходная мощность, Вт	Степень защиты	Температура эксплуатации, °С	Габаритные размеры (Д×Ш×В), мм
XLD-PS-230035IP-2x25W	230±10%	350	40–70 (на канал)	25 (на канал)	IP65	–20...+60	194×82×46
XLD-PS-230052IP-2x25W		525	26–50 (на канал)				
XLD-PS-230070IP-2x25W		700	26–42 (на канал)				
XLD-PS-230105IP-2x25W		1050	10–25 (на канал)				

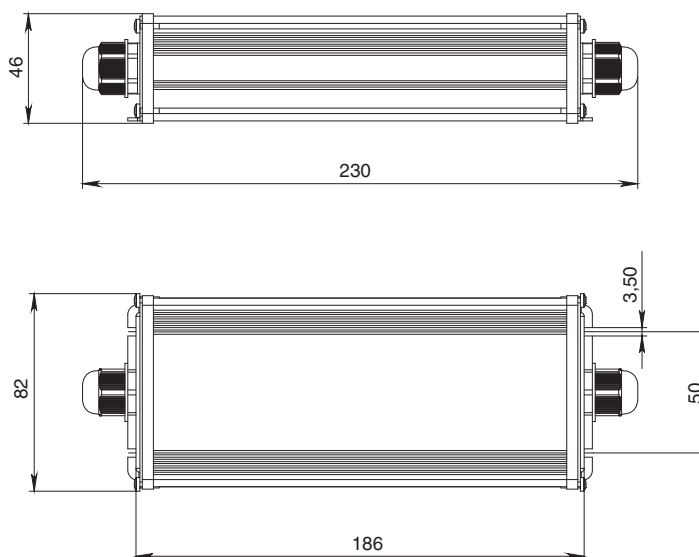
XLD-PS-230xxxIP-3x25W**НОМЕНКЛАТУРА ИЗДЕЛИЙ**

Наименование изделия	Входное напряжение, В	Выходной ток, мА	Выходное напряжение, В	Выходная мощность, Вт	Степень защиты	Температура эксплуатации, °С	Габаритные размеры (Д×Ш×В), мм
XLD-PS-230035IP-3x25W	230±10%	350	40–70 (на канал)	25 (на канал)	IP65	–20...+60	230×82×46
XLD-PS-230052IP-3x25W		525	26–50 (на канал)				
XLD-PS-230070IP-3x25W		700	26–42 (на канал)				
XLD-PS-230105IP-3x25W		1050	10–25 (на канал)				

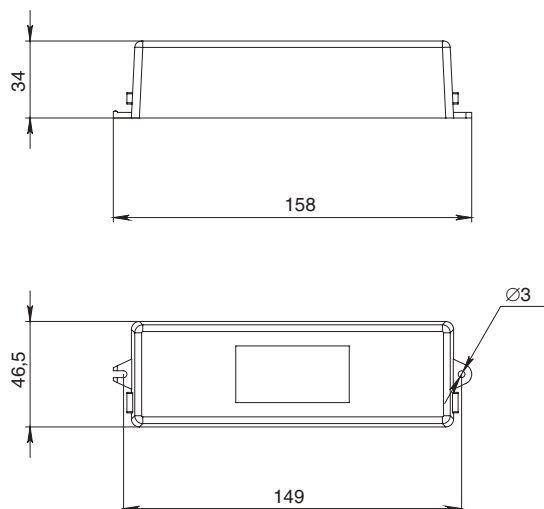
XLD-PS-230xxxIP-30W**НОМЕНКЛАТУРА ИЗДЕЛИЙ**

Наименование изделия	Входное напряжение, В	Выходной ток, мА	Выходное напряжение, В	Выходная мощность, Вт	Степень защиты	Температура эксплуатации, °С	Габаритные размеры (Д×Ш×В), мм
XLD-PS-230035IP-30W	230±10%	350	50–80	30	IP40	–20...+60	158×46,5×34
XLD-PS-230052IP-30W		525	30–60				
XLD-PS-230070IP-30W		700	26–42				
XLD-PS-230105IP-30W		1050	15–30				

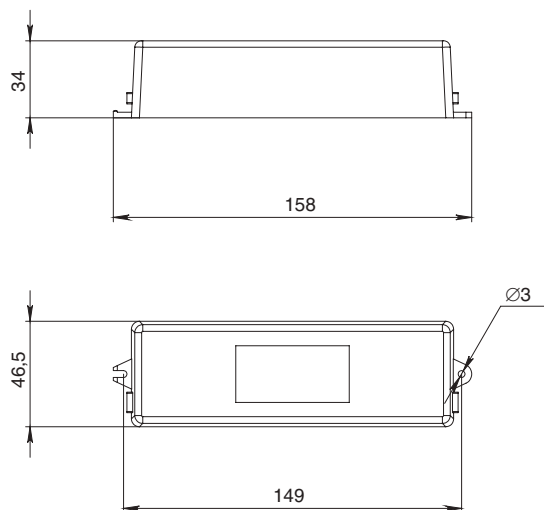
XLD-PS-230xxxIP-40W**НОМЕНКЛАТУРА ИЗДЕЛИЙ**

Наименование изделия	Входное напряжение, В	Выходной ток, мА	Выходное напряжение, В	Выходная мощность, Вт	Степень защиты	Температура эксплуатации, °С	Габаритные размеры (Д×Ш×В), мм
XLD-PS-230035IP-40W	230±10%	350	56–112	40	IP40	–20...+60	158×46,5×34
XLD-PS-230052IP-40W		525	56–80				
XLD-PS-230070IP-40W		700	30–56				
XLD-PS-230105IP-40W		1050	26–42				

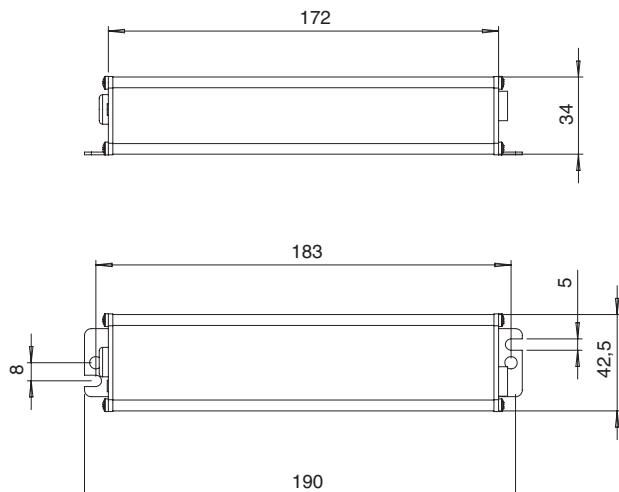
XLD-PS-230xxxSL-50W**НОМЕНКЛАТУРА ИЗДЕЛИЙ**

Наименование изделия	Входное напряжение, В	Выходной ток, мА	Выходное напряжение, В	Выходная мощность, Вт	Степень защиты	Температура эксплуатации, °С	Габаритные размеры (Д×Ш×В), мм
XLD-PS-230035SL-50W	230±20%	350	86–143	50	IP67	–35...+70	193×43,5×34,5
XLD-PS-230070SL-50W		700	43–71				
XLD-PS-230105SL-50W		1050	29–48				

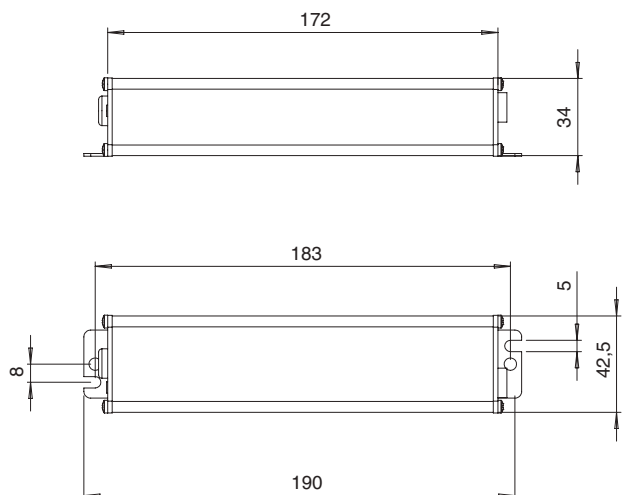
XLD-PS-230xxxSL-100W**НОМЕНКЛАТУРА ИЗДЕЛИЙ**

Наименование изделия	Входное напряжение, В	Выходной ток, мА	Выходное напряжение, В	Выходная мощность, Вт	Степень защиты	Температура эксплуатации, °С	Габаритные размеры (Д×Ш×В), мм
XLD-PS-230035SL-100W	230±20%	350	171–286	100	IP67	–35...+70	221×65,5×39,5
XLD-PS-230070SL-100W		700	86–143				
XLD-PS-230105SL-100W		1050	57–95				

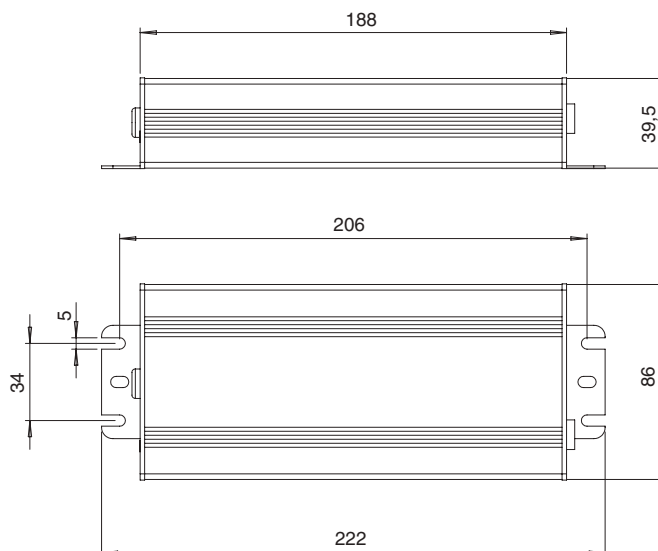
XLD-PS-230xxxSL-150W**НОМЕНКЛАТУРА ИЗДЕЛИЙ**

Наименование изделия	Входное напряжение, В	Выходной ток, мА	Выходное напряжение, В	Выходная мощность, Вт	Степень защиты	Температура эксплуатации, °С	Габаритные размеры (Д×Ш×В), мм
XLD-PS-230035SL-150W	230±20%	350	257–429	150	IP67	–35...+70	222×88×39
XLD-PS-230070SL-150W		700	129–214				
XLD-PS-230105SL-150W		1050	86–143				

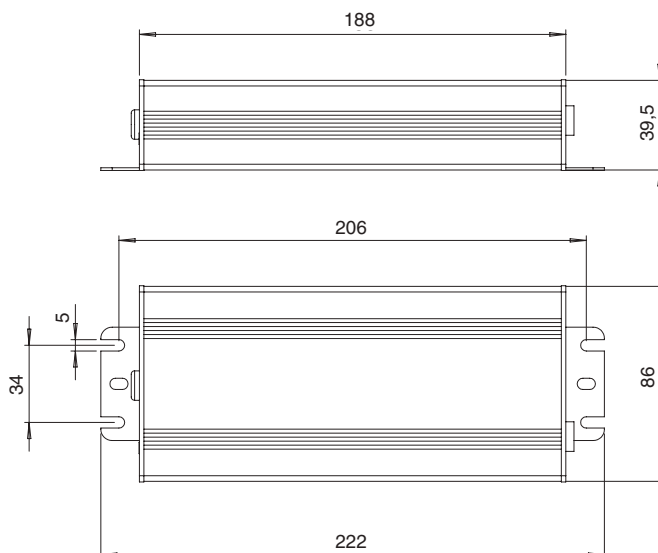
XLD-PS-230xxxSL-200W**НОМЕНКЛАТУРА ИЗДЕЛИЙ**

Наименование изделия	Входное напряжение, В	Выходной ток, мА	Выходное напряжение, В	Выходная мощность, Вт	Степень защиты	Температура эксплуатации, °С	Габаритные размеры (Д×Ш×В), мм
XLD-PS-230070SL-200W	230±20%	700	171–286	200	IP67	–35...+70	222×88×39
XLD-PS-230105SL-200W		1050	114–190				

СВЕТОДИОДНЫЕ ДРАЙВЕРЫ XLIGHT СО СТАБИЛИЗАЦИЕЙ ПО НАПРЯЖЕНИЮ



ТЕХНИЧЕСКИЕ ХАРАКТЕРИСТИКИ

XLD-PS	-	230	XXX	VA	-	30W
Источник питания XLight		Входное напряжение, В	Выходное напряжение, В	Серия		Выходная мощность, Вт
			012=12 В 024=24 В			

ОБЛАСТИ ПРИМЕНЕНИЯ

- Общее освещение помещений
- Осветительное оборудование
- Освещение витрин
- Освещение рабочих мест
- Декоративная подсветка

ЭКСПЛУАТАЦИОННЫЕ ХАРАКТЕРИСТИКИ

- Входное напряжение ~220 В AC
- Стабилизация по выходному напряжению
- Выходное напряжение: 12, 24 В

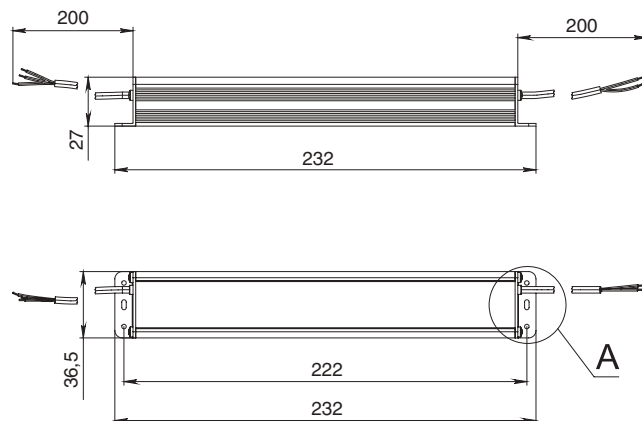
XLD-PS-230xxxVA-30W**НОМЕНКЛАТУРА ИЗДЕЛИЙ**

Наименование изделия	Входное напряжение, В	Выходной ток, mA	Выходное напряжение, В	Выходная мощность, Вт	Степень защиты	Температура эксплуатации, °C	Габаритные размеры (Д×Ш×В), мм
XLD-PS-230012VA-30W	230±20%	2,5	12	30	IP66	-25...+40	232×36,5×27
XLD-PS-230024VA-30W		1,25	24				

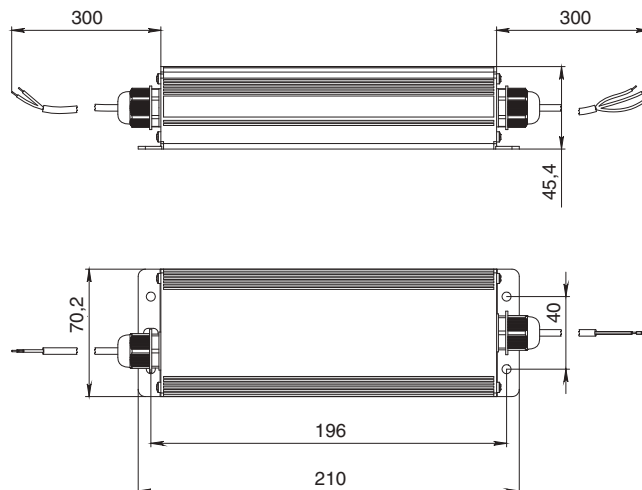
XLD-PS-230xxxVA-60W**НОМЕНКЛАТУРА ИЗДЕЛИЙ**

Наименование изделия	Входное напряжение, В	Выходной ток, mA	Выходное напряжение, В	Выходная мощность, Вт	Степень защиты	Температура эксплуатации, °C	Габаритные размеры (Д×Ш×В), мм
XLD-PS-230012VA-60W	230±20%	5	12	60	IP66	-25...+40	210×70,2×45,4
XLD-PS-230024VA-60W		1,25	24				

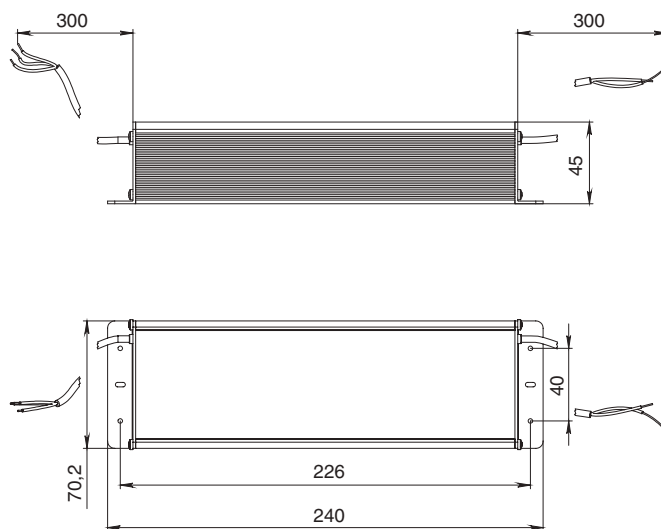
XLD-PS-230xxxVA-100W**НОМЕНКЛАТУРА ИЗДЕЛИЙ**

Наименование изделия	Входное напряжение, В	Выходной ток, мА	Выходное напряжение, В	Выходная мощность, Вт	Степень защиты	Температура эксплуатации, °С	Габаритные размеры (Д×Ш×В), мм
XLD-PS-230012VA-100W	230±20%	8,33	12	100	IP66	-25...+40	240×70,2×45
XLD-PS-230024VA-100W		4,2	24				

СВЕТОДИОДНЫЕ ДРАЙВЕРЫ INVENTRONICS

Наша компания представляет широкий спектр источников питания INVENTRONICS для систем светодиодного освещения мощностью от 36 до 300 Вт



ТЕХНИЧЕСКИЕ ХАРАКТЕРИСТИКИ

EUC	-	XXX	-	YYY	-	ST
Тип источника питания		Выходная мощность, Вт		Выходной ток, А		Возможность диммирования
EUC=со стабилизацией по току EUV=со стабилизацией по напряжению						ST=Нет DT=Да

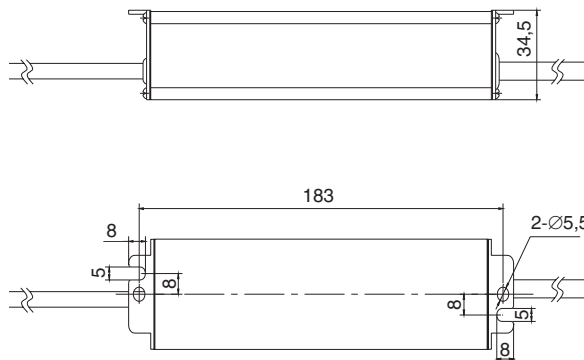
EUC-036SxxxST(DT)**НОМЕНКЛАТУРА ИЗДЕЛИЙ**

Наименование изделия	Входное напряжение, В	Выходной ток, мА	Выходное напряжение, В	Выходная мощность, Вт	Степень защиты	Температура эксплуатации, °С	Габаритные размеры (Д×Ш×В), мм
EUC-036S035ST(DT)	90–305	350	52–103	36	IP67	–35...+70	193×42,5×34,5
EUC-036S045ST(DT)		450	40–80				
EUC-036S070ST(DT)		700	26–52				
EUC-036S105ST(DT)		1050	18–35				
EUC-036S140ST(DT)		1400	13–26				
EUC-036S175ST(DT)		1750	11–21				

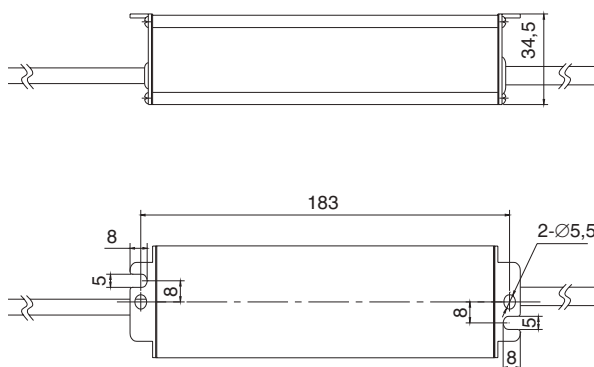
EUC-052SxxxST(DT)**НОМЕНКЛАТУРА ИЗДЕЛИЙ**

Наименование изделия	Входное напряжение, В	Выходной ток, мА	Выходное напряжение, В	Выходная мощность, Вт	Степень защиты	Температура эксплуатации, °С	Габаритные размеры (Д×Ш×В), мм
EUC-052S035ST(DT)	90–305	350	75–149	52	IP67	–35...+70	193×42,4×34,5
EUC-052S045ST(DT)		450	58–116				
EUC-052S070ST(DT)		700	38–75				
EUC-052S105ST(DT)		1050	25–50				
EUC-052S140ST(DT)		1400	19–37				
EUC-052S210ST(DT)		2100	13–25				

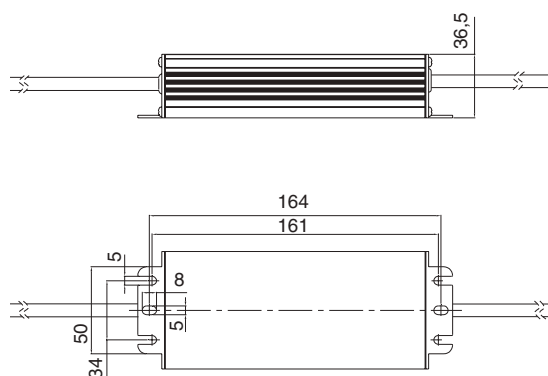
EUC-075SxxxST(DT)**НОМЕНКЛАТУРА ИЗДЕЛИЙ**

Наименование изделия	Входное напряжение, В	Выходной ток, mA	Выходное напряжение, В	Выходная мощность, Вт	Степень защиты	Температура эксплуатации, °С	Габаритные размеры (Д×Ш×В), мм
EUC-075S035ST(DT)	90–305	350	107–214	75	IP67	–40...+70	177×67,5×36,5
EUC-075S045ST(DT)		450	83–166				
EUC-075S070ST(DT)		700	54–108				
EUC-075S105ST(DT)		1050	36–72				
EUC-075S140ST(DT)		1400	27–54				
EUC-075S210ST(DT)		2100	18–36				
EUC-075S280ST(DT)		2800	13–27				
EUC-075S2375T(DT)		2370	10–20				
EUC-075S250ST(DT)		2500	7–15				

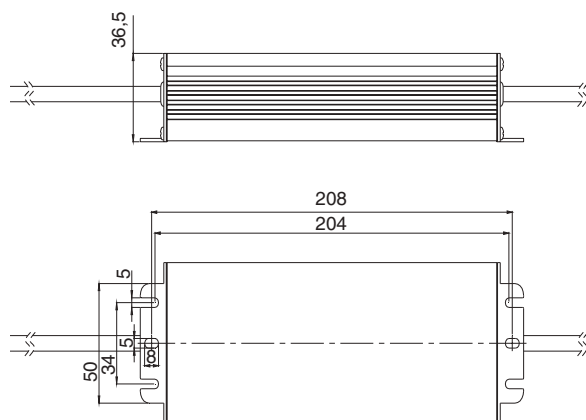
EUC-100SxxxST(DT)**НОМЕНКЛАТУРА ИЗДЕЛИЙ**

Наименование изделия	Входное напряжение, В	Выходной ток, mA	Выходное напряжение, В	Выходная мощность, Вт	Степень защиты	Температура эксплуатации, °С	Габаритные размеры (Д×Ш×В), мм
EUC-100S035ST(DT)	90–305	350	172–286	100	IP67	–35...+65	221×67,5×36,5
EUC-100S045ST(DT)		450	132–222				
EUC-100S070ST(DT)		700	86–143				
EUC-100S105ST(DT)		1050	57–95				
EUC-100S140ST(DT)		1400	43–71				
EUC-100S175ST(DT)		1750	34–57				
EUC-100S210ST(DT)		2100	29–48				
EUC-100S2455T(DT)		2450	25–41				
EUC-100S280ST(DT)		2800	22–36				
EUC-100S315ST(DT)		3150	19–32				
EUC-100S357ST(DT)		3570	17–28				
EUC-100S420ST(DT)		4200	14–24				

EUC-150SxxxST(DT)

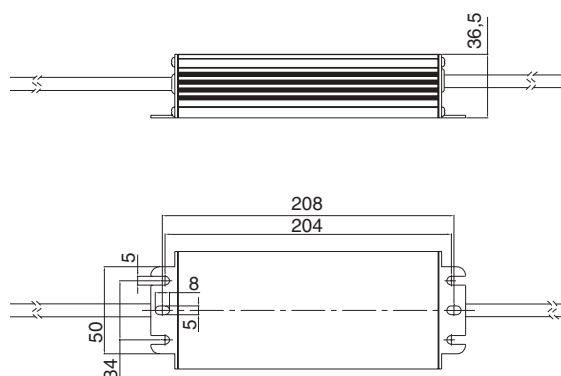

НОМЕНКЛАТУРА ИЗДЕЛИЙ

Наименование изделия	Входное напряжение, В	Выходной ток, mA	Выходное напряжение, В	Выходная мощность, Вт	Степень защиты	Температура эксплуатации, °С	Габаритные размеры (Д×Ш×В), мм
EUC-150S035ST(DT)	90–305	350	256–428	150	IP67	–35...+70	265×79,5×46
EUC-150S045ST(DT)		450	200–333				
EUC-150S070ST(DT)		700	128–214				
EUC-150S105ST(DT)		1050	85–142				
EUC-150S140ST(DT)		1400	64–107				
EUC-150S175ST		1750	51–85				
EUC-150S210ST		2100	42–71				
EUC-150S245ST		2450	36–61				
EUC-150S280ST		2800	31–53				
EUC-150S315ST		3150	28–47				
EUC-150S350ST		3500	25–42				
EUC-150S420ST		4200	21–35				
EUC-150S490ST		4900	18–30				
EUC-150S595ST	5950	15–25					

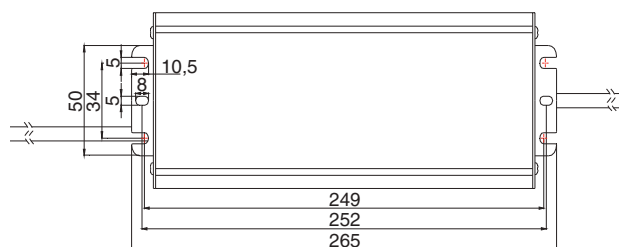
EUC-200SxxxST(DT)**НОМЕНКЛАТУРА ИЗДЕЛИЙ**

Наименование изделия	Входное напряжение, В	Выходной ток, mA	Выходное напряжение, В	Выходная мощность, Вт	Степень защиты	Температура эксплуатации, °С	Габаритные размеры (Д×Ш×В), мм
EUC-200S045ST(DT)	90–305	450	267–445	200	IP67	–35...+70	265×79,5×46
EUC-200S070ST(DT)		700	171–285				
EUC-200S105ST(DT)		1050	114–190				
EUC-200S140ST(DT)		1400	85–142				
EUC-200S175ST		1750	68–114				
EUC-200S210ST		2100	57–95				
EUC-200S245ST		2450	48–81				
EUC-200S280ST		2800	42–71				
EUC-200S315ST		3150	38–63				
EUC-200S350ST		3500	34–57				
EUC-200S420ST		4200	28–47				
EUC-200S490ST		4900	24–40				
EUC-200S560ST		5600	21–35				
EUC-200S630ST		6300	19–32				
EUC-200S833ST	8330	14–24					

EUV-036SxxxST

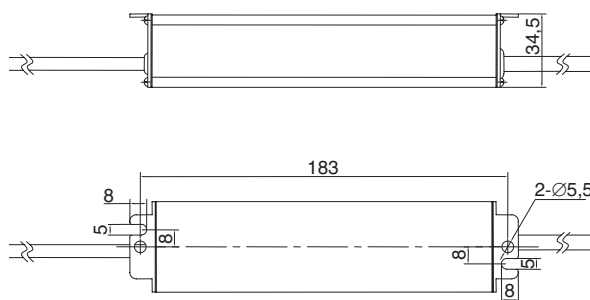

НОМЕНКЛАТУРА ИЗДЕЛИЙ

Наименование изделия	Входное напряжение, В	Выходной ток, мА	Выходное напряжение, В	Выходная мощность, Вт	Степень защиты	Температура эксплуатации, °С	Габаритные размеры (Д×Ш×В), мм
EUV-036S024ST	90–305	0–1500	24	36	IP67	–35...+70	193×42,5×34×5
EUV-036S036ST		0–1000	36				
EUV-036S048ST		0–750	48				

EUV-052SxxxST

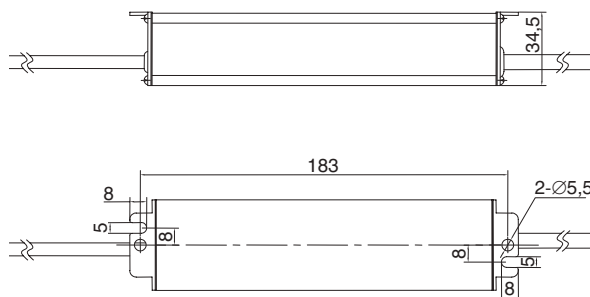

НОМЕНКЛАТУРА ИЗДЕЛИЙ

Наименование изделия	Входное напряжение, В	Выходной ток, мА	Выходное напряжение, В	Выходная мощность, Вт	Степень защиты	Температура эксплуатации, °С	Габаритные размеры (Д×Ш×В), мм
EUV-052S024ST	90–305	0–2170	24	52	IP67	–35...+70	193×42,5×34×5
EUV-052S036ST		0–1450	36				
EUV-052S048ST		0–1080	48				

EUV-076SxxxST

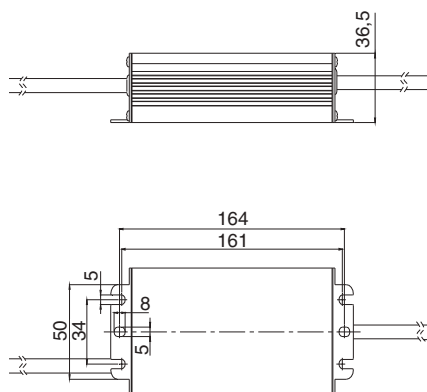

НОМЕНКЛАТУРА ИЗДЕЛИЙ

Наименование изделия	Входное напряжение, В	Выходной ток, мА	Выходное напряжение, В	Выходная мощность, Вт	Степень защиты	Температура эксплуатации, °С	Габаритные размеры (Д×Ш×В), мм
EUV-076S012ST	90–305	0–5000	12	76	IP67	–35...+70	177×67,5×36,5
EUV-076S024ST		0–3170	24				
EUV-076S036ST		0–2110	36				
EUV-076S042ST		0–1810	42				
EUV-076S048ST		0–1580	48				
EUV-076S054ST		0–1410	54				

EUV-100SxxxST

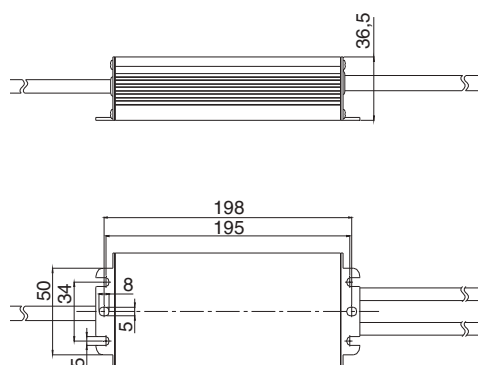

НОМЕНКЛАТУРА ИЗДЕЛИЙ

Наименование изделия	Входное напряжение, В	Выходной ток, мА	Выходное напряжение, В	Выходная мощность, Вт	Степень защиты	Температура эксплуатации, °С	Габаритные размеры (Д×Ш×В), мм
EUV-100S012ST	90–305	0–8330	12	100	IP67	–35...+70	211×67,5×36,5
EUV-100S024ST		0–4050	24				
EUV-100S036ST		0–2750	36				
EUV-100S042ST		0–2350	42				
EUV-100S048ST		0–1950	48				
EUV-100S054ST		0–1750	54				

EUV-150SxxxST

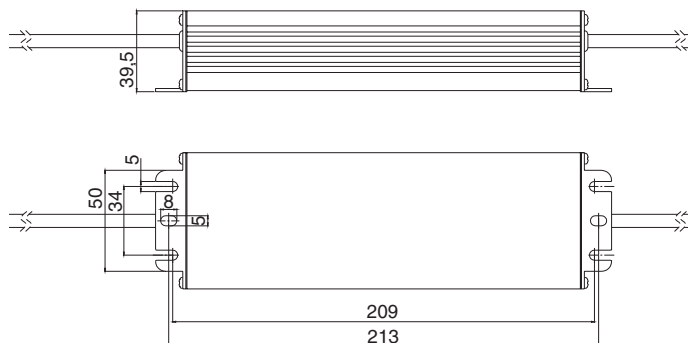

НОМЕНКЛАТУРА ИЗДЕЛИЙ

Наименование изделия	Входное напряжение, В	Выходной ток, мА	Выходное напряжение, В	Выходная мощность, Вт	Степень защиты	Температура эксплуатации, °С	Габаритные размеры (Д×Ш×В), мм
EUV-150S012ST	90–305	0–12500	12	150	IP67	–35...+70	226×67,5×39,5
EUV-150S024ST		0–7500	24				
EUV-150S036ST		0–6250	36				
EUV-150S042ST		0–4170	42				
EUV-150S048ST		0–3130	48				
EUV-150S054ST		0–2780	54				



МОСКВА

Телефон: (495) 232-1652 • Факс: (495) 232-1652
E-mail: info@xlight.ru • Web: www.xlight.ru

С.-ПЕТЕРБУРГ

Телефон: (812) 448-0444 • Факс: (812) 448-0339
E-mail: info@spb.prosoft.ru • Web: www.prosoft.ru

АЛМА-АТА

Телефон: (727) 320-1959; 329-5121
E-mail: sales@kz.prosoft.ru • Web: www.prosoft-kz.com

ВОЛГОГРАД

Телефон: (960) 870-2557
E-mail: volgograd@prosoft.ru • Web: www.prosoft.ru

ЕКАТЕРИНБУРГ

Телефон: (343) 376-2820 • Факс: (343) 310-0106
E-mail: info@prosoftsystems.ru • Web: www.prosoftsystems.ru

КАЗАНЬ

Телефон: (843) 291-7555; 570-4315
E-mail: info@kzn.prosoft.ru • Web: www.prosoft.ru

КИЕВ

Телефон: (+380-44) 206-2343/2478 • Факс: (+380-44) 206-2343
E-mail: info@prosoft-ua.com • Web: www.prosoft-ua.com

КРАСНОДАР

Телефон: (861) 224-9513 • Факс: (861) 224-9513
E-mail: krasnodar@prosoft.ru • Web: www.prosoft.ru

НИЖНИЙ НОВГОРОД

Телефон: (831) 215-4084 • Факс: (831) 215-4084
E-mail: n.novgorod@prosoft.ru • Web: www.prosoft.ru

НОВОСИБИРСК

Телефон: (383) 202-0960; 335-7001; 335-7002 • Факс: (383) 230-2729
E-mail: info@nsk.prosoft.ru • Web: www.prosoft.ru

ОМСК

Телефон: (3812) 286-521 • Факс: (3812) 315-294
E-mail: omsk@prosoft.ru • Web: www.prosoft.ru

САМАРА

Телефон: (846) 277-9166 • Факс: (846) 277-9165
E-mail: info@samara.prosoft.ru • Web: www.prosoft.ru

УФА

Телефон: (347) 2925-216; 2925-217 • Факс: (347) 2925-218
E-mail: info@ufa.prosoft.ru • Web: www.prosoft.ru

ЧЕЛЯБИНСК

Телефон: (351) 239-9360
E-mail: chelyabinsk@prosoft.ru • Web: www.prosoft.ru